

Pour montages modulaires

BRIDAGE HORIZONTAL 1

Équipement
10000 Newton
Comprenant :

Réf.
09-455

- ① 1 Barre 460 mm 09-040
- ② 1 Poussoir mobile 09-070
- ③ 1 Crampon mobile standard 09-610
- ④ 1 Crampon fixe standard 09-120

Vis de fixation M 12 et clé de serrage fournies

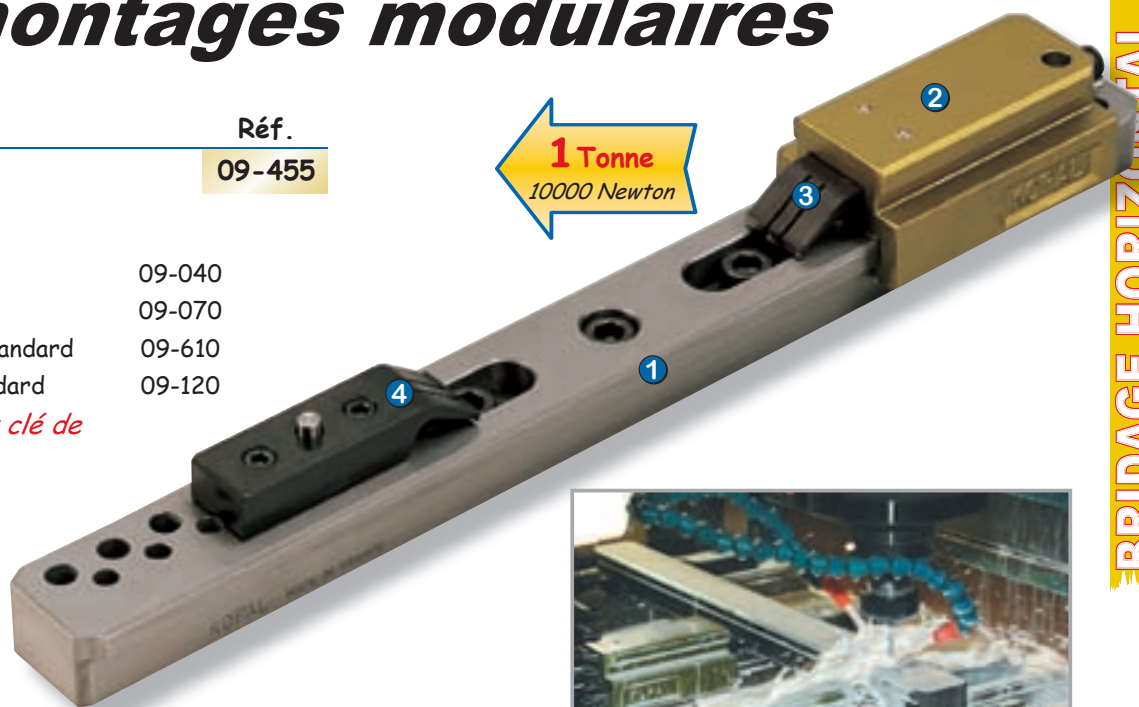

- S'utilise comme un étau
- Surélève la pièce à usiner
 - Surfaçage total
 - Usinage débouchant

Puissance de serrage : 10000 Newton
Couple de serrage : 12 N.m
Course de serrage : 20 mm

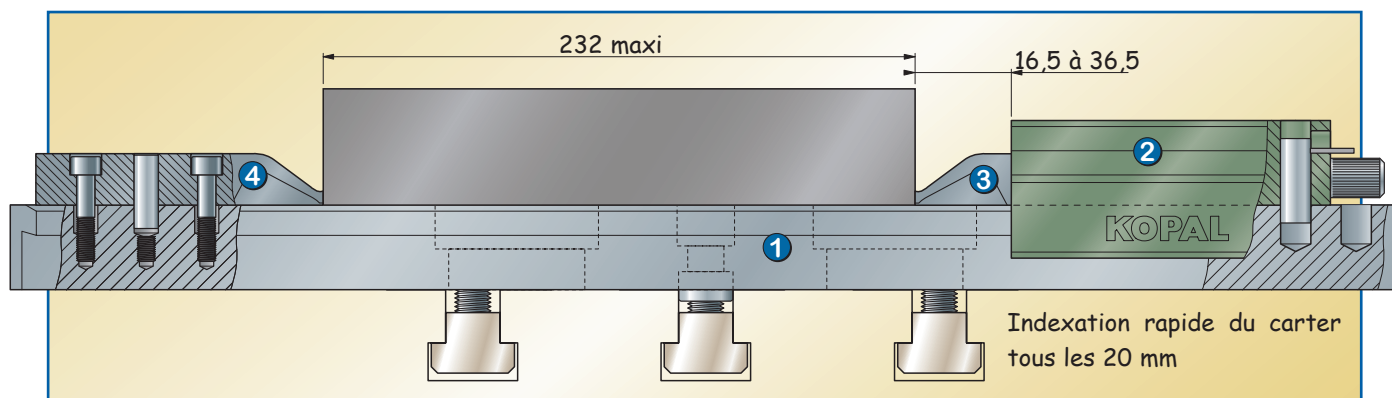

Carter de serrage

Réf.

Carter en aluminium coulissant sur les barres et les demi-barres. Le carter s'indexe rapidement en position, et peut se superposer sur un autre carter et servir de rehausse de 28 mm. (avec vis de poussée)

Poussoir mobile

09-070

Pour montages modulaires

Crampons mobiles pour carter Réf.

Crampon de serrage en acier à ressort
(fonctionnent avec la vis de poussée du carter)

Crampon mobile Mince 09-615
hauteur de bridage 2,5 mm

Crampon mobile Standard 09-610
hauteur de bridage 4,7 mm

Crampon mobile Haut 09-620
hauteur de bridage 8 mm

Crampon mobile Rehaussé 09-625
hauteur de bridage 13,5 mm

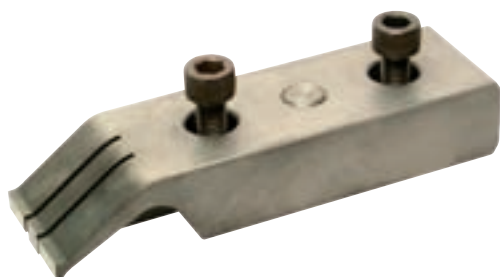

Crampons fixes pour barre et demi-barre

Crampon Plaqueurs en acier à ressort
(avec vis de fixation M 6 et pion de positionnement)

Crampon fixe Mince 09-125
hauteur de bridage 2,5 mm

Crampon fixe Standard 09-120
hauteur de bridage 4,7 mm

Crampon fixe Haut 09-130
hauteur de bridage 8 mm

Crampon fixe Rehaussé 09-135
hauteur de bridage 13,5 mm

Hauteurs de serrage



Support (barre) Réf.

Barre en fonte rectifiée, permettant de surélever la pièce de 28 mm afin d'effectuer des usinages débouchants. Très simple à mettre en place, elle se dégauchie rapidement.

Vis de fixation M 12 et rondelles spéciales fournies

Barre 460 mm 09-040

Pour éléments de serrage et butées



Pour montages modulaires

Supports (demi-barres) Réf.
 Demi-barres en fonte rectifiée, permettant de surélever la pièce de 28 mm afin d'effectuer des usinages débouchants. Très simples à mettre en place, elles se dégauchissent rapidement.

Vis de fixation M 12 et rondelles spéciales fournies



Demi-barre 225 mm 09-045
 Pour éléments de serrage ou butées

Demi-barre 225 mm 09-046
 Pour éléments de serrage

Utilisation des demi-barres



Support anti-vibration (Lifter) Réf.
 Appui de pièce de 28 mm, il évite la déformation et les vibrations de la pièce durant l'usinage. Effort de soutien 1200 Newton

Lifter 09-060

Locating de centrage

Pour rainures ou diamètres :

12 mm	09-220
14 mm	09-225
16 mm	09-230
18 mm	09-215
20 mm	09-235
22 mm	09-240



Permettent un alignement rapide et précis des barres et demi-barres.

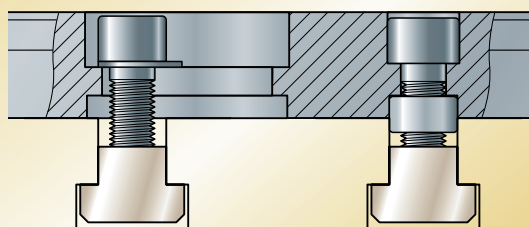

Pour montages modulaires

Tasseaux pour rainures en T_e M 12

Réf.	Réf.	Réf.	Réf.	Réf.	Réf.	Réf.
14 mm	16 mm	18 mm	20 mm	22 mm	24 mm	28 mm
90-150	90-155	90-160	90-165	90-170	90-175	90-180



Hauteurs de serrage

Attention : la hauteur de serrage des crampons mobiles et des crampons fixes doit être identique.

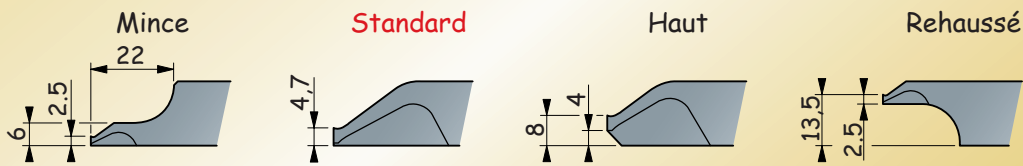

Crampons mobiles

09-610 / 615 / 620 / 625

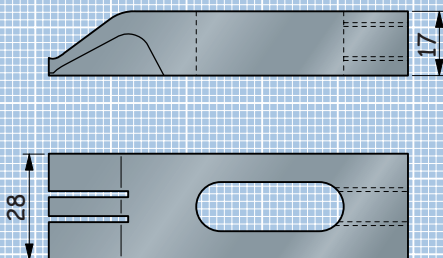

Crampons fixes

09-120 / 125 / 130 / 135

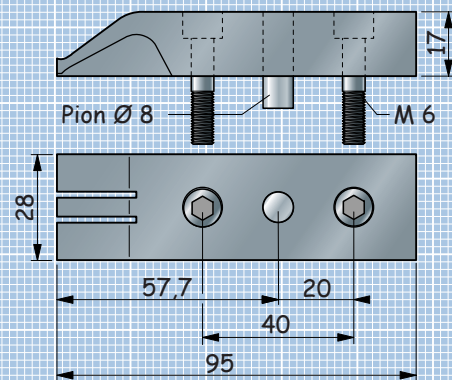

Carter mobile

09-070

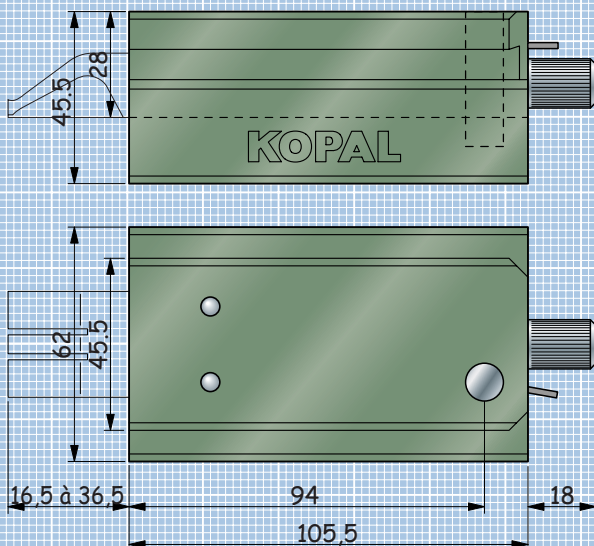

Lifter

09-060

